

2014年8月29日

こだわりの打感と飛距離性能を追求 「ミズノ MP CRAFT」ドライバー発売

ミズノでは、上級者向けのゴルフクラブ「ミズノ MP CRAFT」シリーズに、新たなラインナップとして、「ミズノ MP CRAFT (エムピークラフト)」ドライバーを10月17日から全国のミズノゴルフ品取扱店で発売します。

今回発売するモデルは、「YORO JAPAN」のクラフトマン監修によるヘッド形状のこだわりに、打感、飛距離・コントロール性能それぞれに、「ミズノ MP CRAFT」シリーズの優れたこだわりを集約したモデルです。また、ライ角とフェース角の組み合わせにより9通りの調整が可能で、MPユーザーのこだわりも盛り込みました。

ゴルファーが求める打感、安心して構えることができるヘッド形状、直進性の強い弾道を具現化するドライバーです。



「ミズノ MP CRAFT」ドライバー ¥95,000+税 (税込み価格¥102,600) ヘッドカバー付き

「ミズノ MP CRAFT」ドライバーのこだわり

・打感へのこだわり

フェース部は「ミズノ MP CRAFT」シリーズドライバーと同様、密度の濃い α - β 系チタン合金（SP700）鍛造を採用。軟鉄鍛造アイアンのようなソリッドでマイルドな打感を与えてくれます。



SP700チタン



一般的な α - β チタン

・形状のこだわり

「YORO JAPAN」クラフトマン監修のヘッド形状は、「ミズノ MP CRAFT」シリーズらしい力強い弾道をイメージしやすいシャープな形状ながらも、従来モデルよりシャローバック形状にすることで安心感をプラスしています。

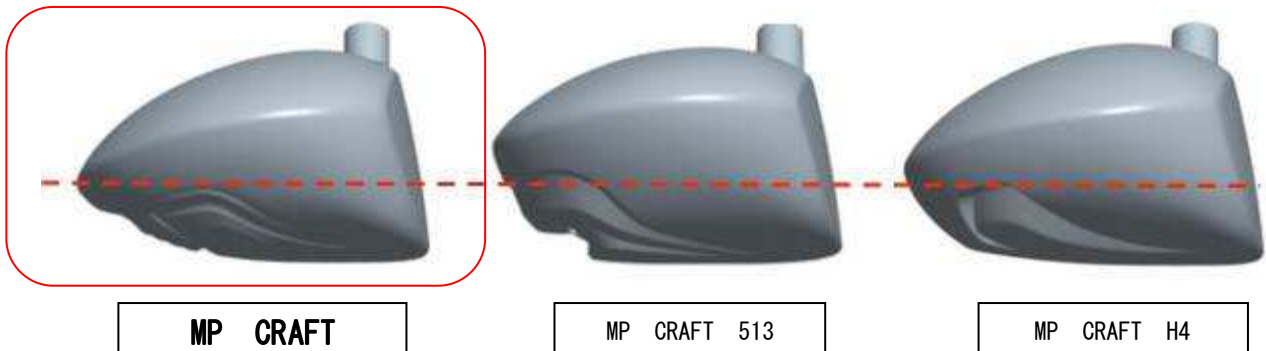

MP CRAFT

MP CRAFT 513

MP CRAFT H4

・飛距離とコントロール性能へのこだわり

従来の「ミズノ MP CRAFT」シリーズドライバーに比べ、深い重心深度と大きな慣性モーメントを可能にしながらも、高いコントロール性能をキープ。

さらに部分肉厚リバースL字カップフェース構造を採用することにより、高反発エリアを拡大しています。



部分肉厚リバースL字カップフェース

モデル名	重心深度 (mm)	重心距離 (mm)	左右慣性モーメント ($g \cdot m^2$)	上下慣性モーメント ($g \cdot m^2$)
MP CRAFT	35.5	39	4,100	2,590
MP CRAFT 513	34.8	38	3,975	2,555
MP CRAFT H4	31.2	37.3	4,100	2,400

・「YORO JAPAN」へのこだわり

ライ角とフェース角を各±1.5度の別注に対応した YORO PURE TUNING ホーゼルを採用し、ライ角とフェース角の組み合わせにより 9 通りの調整が可能です。

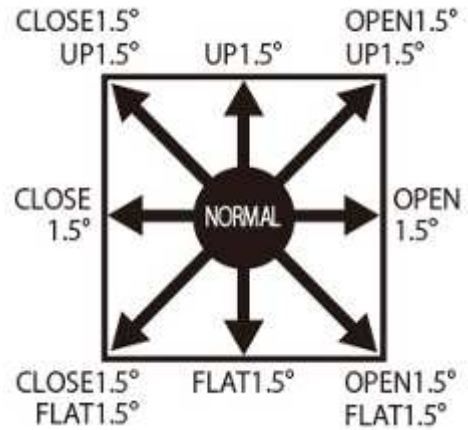
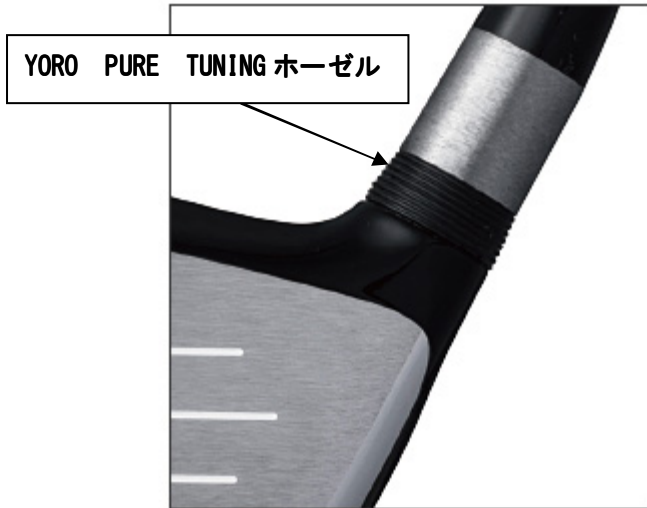

9 通りの調整図

記

商品名：「ミズノ MP CRAFT」ドライバー

発売日：2014年10月17日

価格：¥95,000+税（税込み価格¥102,600）ヘッドカバー付き

【ヘッド、クラブ仕様】

素材： フェース部／ α - β 系チタン合金（SP700）鍛造
 クラウン部／ β 系チタン合金（15-3-3-3）鍛造
 ソール部／チタン合金（KS-100）鍛造
 ネック部／純チタン鍛造、インナーウエイト：純チタン鍛造

仕上げ： サテン&ミラー仕上げ、ステンレスプレート

スペック：

ロフト角	9.5度、10.5度
ライ角	58度
体積	450 c m ³
長さ	45 インチ

シャフト展開： ①グラファイトデザイン カーボンシャフト付

②三菱レイヨン DIAMANA カーボンシャフト付

グリップ仕様：

グリップ名	仕様
ゴルフプライドM3 1ラバーグリップ （ミズノオリジナル）	口径 M60 / 49g

原産国 : 日本 (ヘッドカバー／中国)

販売目標 : 5,000 本 (発売から 1 年間・国内)

(報道関係者のお問合せ先)

東京広報課 木水・西田 TEL : 03-3233-7037

大阪広報課 薬師寺・大谷 TEL : 06-6614-8373

(お客様のお問い合わせ先)

ミズノお客様相談センター ☎0120-320-799

* ミズノ・インターネット情報は <http://www.mizuno.jp> ☒